



DC-ATL

Manuale di installazione, uso e manutenzione



CY-0241.02

VERSIÓN 7

DISPLAY DI CONTROLLO PER S-0283-01

DUE MODALITÀ DI FUNZIONAMENTO:

- **MANUALE**

L'utente ha la possibilità di configurare la velocità dell'aria di entrata e di uscita e di controllare il by-pass (apertura-chiusura).

Inoltre, è possibile calibrare la velocità di uno dei due ventilatori in modo che la sua velocità risulti sempre una frazione di quella di riferimento.

In presenza di sensore CO₂, umidità relativa o temperatura ambiente, il valore medio viene mostrato nel pannello di controllo remoto.

- **AUTOMATICO**

Sia il ventilatore sia il by-pass sono controllati dal controllo remoto senza possibilità d'intervento da parte dell'utente.

La velocità dei ventilatori varia automaticamente al fine di mantenere il livello di diossido di carbonio misurato nel punto al di sotto del valore di riferimento stabilito dall'utente. Tuttavia, è possibile configurare la velocità minima di entrambi i ventilatori in un range tra 4% e 20%. Il by-pass si apre e si chiude automaticamente sulla base della temperatura di riferimento stabilita dall'utente.

MENU

Il menu **INSTALLATORE** garantisce la possibilità di modificare: il numero di schede di controllo collegate, la lingua, la retroilluminazione del display, il logo iniziale, l'utilizzo del buzzer e l'utilizzo del sensore di temperatura sulla scheda.

Gli elementi aggiuntivi visibili nel menu **AMMINISTRATORE** (per accedervi, premere per qualche secondo i tasti M+BYPASS) consentono l'accesso alle specifiche variabili di taratura dell'unità.

In seguito a un periodo di prolungata inattività del sistema, la luminosità del display si riduce.

MENU DI SCORRIMENTO

I tasti ON e BP consentono l'accesso diretto alle funzioni ON/OFF e BYPASS.

Variabili modificabili:

Data/Ora

Stagione

Modalità di funzionamento (AUT, MAN, PROGRAMMI)

ON/OFF sistema (tasto ON/OFF)

ON/OFF bypass (tasto BYPASS)

Percentuale comando aria di uscita. Solo in modalità manuale

Percentuale comando aria di entrata. Solo in modalità manuale



Indicatori di allarme visibili e differenziati

- Icona campanella con indicazione "SOSTITUIRE FILTRO DELL'ARIA".
Quando il filtro viene ripristinato, l'allarme cessa.
ALLARME SANIFICAZIONE: in seguito alla scomparsa della tensione di rete (230 V.a.c.), compare la campanella con l'indicazione "ALLARME SANIFICAZIONE", la quale rimane per 10 minuti (tempo modificabile in base alle esigenze dell'utente) anche dopo il recupero dell'entrata. L'allarme sanificazione ferma immediatamente la gestione del generatore di ozono.
- Gestione del protocollo sterilizzatore con calendario. La funzione sterilizzante si può attivare/disattivare nel menù scheda nella sezione amministratore
- Il calendario dello sterilizzatore può definire 2 orari di attivazione/disattivazione per ogni giorno della settimana per una durata massima di 2 ore.
- Gestione antincendio. Con l'allarme attivo, il sistema si blocca e il segnale ERRORE lampeggia sul display. La funzione antincendio si può disattivare nel menù scheda nella sezione amministratore.
- Il sensore umidità si può attivare/disattivare nel menù scheda nella sezione amministratore.
- La scheda di controllo può gestire fino a 32 direzioni, dunque 32 unità differenti con un'unica scheda elettronica.
- Possibilità di configurare il baud rate utilizzato (9600-19200-115200) aggiungendo una nuova voce al menù display.

2. FUNZIONI

Di seguito è indicato lo schema generale delle FUNZIONI DEL SISTEMA:

1. Tasto ON-OFF 
2. Tasto di diminuzione 
3. Tasto di aumento 
4. Tasto di selezione **MENU** 
5. Tasto di azionamento BY-PASS (con ciascuna pressione commutata) 
6. Segnale acustico 
7. LED bicolore (ro/ve) on/off - sostituzione filtro 



LED DISPLAY:

- Se i ventilatori (di ciascuna scheda di controllo) sono spenti o azionati da un comando inferiore al 30%, il led rimane in OFF
- Al contrario, il LED diventa verde o rosso se almeno uno dei filtri è sporco e il suo ingresso è attivo
- Gli ingressi dei filtri si considerano solo nelle schede con comando ventola >30%

MANUALE INSTALLATORE CONTROLLO REMOTO

INTRODUZIONE

Sono disponibili 3 diverse modalità di funzionamento, tutte accessibili dal MENU

- **Funzionamento manuale**
- **Funzionamento automatico**
- **Funzionamento orario**

ESTATE
INVERNO



Temperatura INTERNA% Velocità FAN1 (P10)



SCHEDA DIMOSTRATIVA

NOTA

- Dopo 40 [s] dall'ultima pressione di un tasto, il display si spegne e i pulsanti non sono più funzionanti. Premere qualsiasi tasto per riattivarlo*
- Quando la macchina si spegne, il by-pass rimane nella posizione in cui si trova, non si chiude automaticamente*
- In caso di cortocircuito, l'unità si riattiverà automaticamente al ritorno della corrente elettrica e continuerà a funzionare in conformità con l'ultima configurazione stabilita*
- Quando il termostato è inserito, il comando ON/OFF è disattivato e si lavora con il termostato*

CONFIGURAZIONI PRINCIPALI (installatore)

Per accedere a questo MENU, tenere premuto il tasto (M)

È possibile configurare fino a 32 recuperatori



Selezionare con le frecce il numero di macchine che si desidera controllare. Poi, premere (M)

È possibile configurare 3 lingue differenti: ITALIANO/ SPAGNOLO/INGLESE

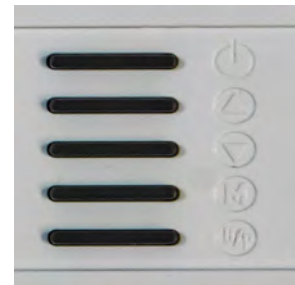

Selezionare con le frecce la lingua che si desidera. Poi, premere (M)

È possibile configurare la luminosità e il contrasto del display

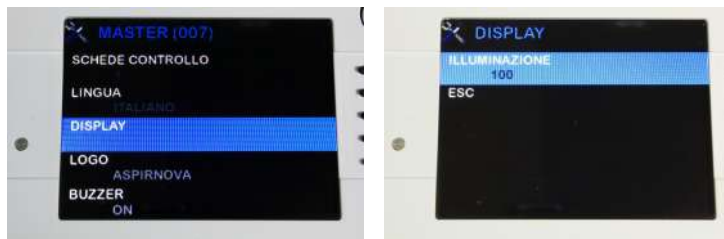

Selezionare con le frecce la luminosità e il contrasto che si desiderano. Poi, premere (M)

È possibile attivare o disattivare il buzzer del display



Selezionare con le frecce ON/OFF. Poi, premere (M)

CONFIGURAZIONI PRINCIPALI (installatore)

È possibile selezionare la velocità del MOD BUS RS 485 (Baud Rate) (115200)/(19200) (9600) Standart (115200)



▲
▼
M

Selezionare con le frecce la velocità che si desidera. Poi, premere **M**)

Una volta terminate le configurazioni, premere ESC per attivarle.



▲
▼
M

Selezionare ESC con le frecce. Poi, premere **(M)**

Attenzione: se compare il messaggio ERRORE DI COMUNICAZIONE, è necessario configurare la scheda del recuperatore utilizzando lo SWITCH 6-7 presente sulla scheda (SW1) con la stessa velocità del Display.

Le modifiche verranno effettuate a sistema spento.



SW1

DIP 7	DIP 6	BAUD RATE
OFF	OFF	115200
OFF	ON	9600
ON	OFF	19200

CONFIGURAZIONI PRINCIPALI (installatore)

Per accedere a questo MENU, premere simultaneamente i tasti (M) e B/P per 15 secondi

È possibile modificare la velocità di entrata dell'aria (ARIA INTERNA)



▲
▼
M
B/P

Selezionare con le frecce la velocità che si desidera. Poi, premere (M)

È possibile modificare la velocità di uscita dell'aria (ARIA INTERNA)



▲
▼
M
B/P

Selezionare con le frecce la velocità che si desidera (M)

È possibile modificare la modalità di funzionamento ESTATE / INVERNO



ATTENZIONE: in modalità INVERNO, se si preme il tasto OFF la macchina si spegne dopo 40 secondi



ON/OFF
▲
▼
M
B/P

Selezionare con le frecce la modalità che si desidera. Poi, premere (M)

È possibile modificare la temperatura di riferimento, batteria di riscaldamento/raffreddamento opzionale

temp °C min- 20 Max + 80



▲
▼
M
B/P

Selezionare con le frecce la modalità che si desidera. Poi, premere (M)

CONFIGURAZIONI PRINCIPALI (installatore)

Per accedere a questo MENU, premere simultaneamente i tasti (M) e B/P per 15 secondi

Soglia di riferimento PPM (Co2); soglia stadart di 600/800. Il funzionamento avviene solo in modalità automatica



▲
▼
M
B/P

Selezionare con le frecce l'opzione che si desidera. Poi, premere (M)

È possibile selezionare due tipi di sonda: la stadart 2000 ppm o la sonda 5000 ppm. È possibile escludere tutte le sonde in modalità NO

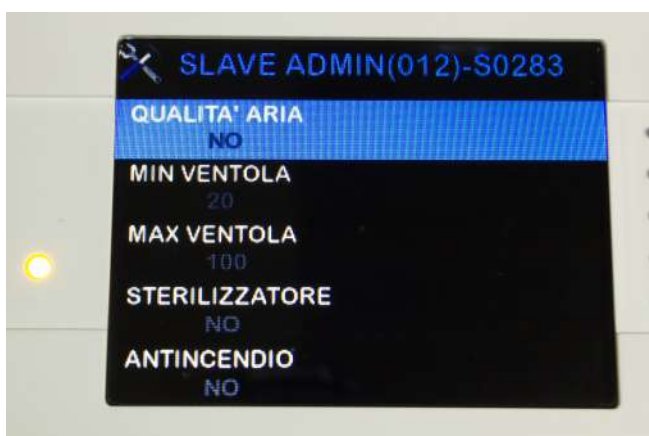

▲
▼
M
B/P

Selezionare con le frecce l'opzione che si desidera: 2000/5000 ppm o NO. Poi, premere (M)

È possibile attivare o disattivare l'opzione TERMOSTATO. ATTENZIONE: se si attiva la modalità TERMOSTATO, sarà possibile attivare la macchina solo dal termostato o dal controllo remoto, e non dal display.



▲
▼
M
B/P

Selezionare con le frecce l'opzione desiderata (NO/SI). Poi, premere (M)

Prima di programmare la macchina, configurare ora e data.
Giorno_Mese_Anno



▲
▼
M
B/P

Selezionare con le frecce l'opzione desiderata. Poi, premere (M)

CONFIGURAZIONI PRINCIPALI (installatore)

Per accedere a questo MENU, premere simultaneamente i tasti (M) e B/P per 15 secondi

Prima di programmare la macchina, configurare data e ora.
Giorno_Mese_Anno



▲
▼
M
B/P

Selezionare con le frecce il **GIORNO**. Una volta selezionato il cursore lampeggiante, premere (M) per salvarlo. Premere un'altra volta la freccia verso il basso per selezionare **MESE/ANNO/ORE/SECONDI**. Poi, premere OK

È possibile selezionare l'opzione PROGRAMMI



▲
▼
M
B/P

Selezionare con le frecce l'opzione che si desidera. Poi, premere (M)

È possibile configurare due programmi giornalieri. Per esempio, lunedì: accensione alle h.8.00, spegnimento alle h.12.00; accensione alle h.13.00, spegnimento alle h.17.00 per tutta la settimana.



▲
▼
M
B/P

Selezionare con le frecce l'opzione che si desidera. Poi, premere (M) e ESC

Sterilizzatore (lampada UVC/OZONO). È possibile selezionare le opzioni "accesso o spento". (SPENTO)



▲
▼
M
B/P

Selezionare con le frecce l'opzione SI / NO. Poi, premere (M)

CONFIGURAZIONI PRINCIPALI (installatore)

Per accedere a questo MENU, premere simultaneamente i tasti (M) e B/P per 15 secondi

Utilizzare unicamente con disinfettante (OPZIONALE)

LAMPADE UVC

OZONO

DURANTE LA SANIFICAZIONE NON DEVE ESSERCI ALCUN MEMBRO DEL PERSONALE ALL'INTERNO DELL'EDIFICIO.



▲
▼
M
B/P

Selezionare con le frecce l'opzione che si desidera. Poi, premere (M)

Utilizzare unicamente con disinfettante (OPZIONALE)

È possibile configurare due programmi giornalieri. Per esempio, lunedì: accensione alle h.20.00, spegnimento alle h.22.00; accensione alle h.01.00, spegnimento alle h.02.00, max. 2 ore durante tutta la settimana.



▲
▼
M
B/P

Selezionare con le frecce l'opzione che si desidera. Poi, premere (M) e OK

Utilizzare unicamente con il sensore umidità (OPZIONALE). Se è attivato senza sonda, comparirà il valore 0 sul display.

Utilizzare il sensore 0-10 Volt



▲
▼
M
B/P

Selezionare con le frecce l'opzione SI / NO. Poi, premere (M)

Utilizzare unicamente con il sistema antincendio del luogo, ove si richieda.

Utilizzare Pin N-°8 della scheda contatto (NO), generalmente aperto.

In caso d'incendio, il recuperatore si spegne

Sul display comparirà il messaggio ALLARME INCENDIO



▲
▼
M
B/P

Selezionare con le frecce l'opzione SI/NO. Poi, premere (M)

CONFIGURAZIONI PRINCIPALI (installatore)

Per accedere a questo MENU, premere simultaneamente i tasti (M) e B/P per 15 secondi

Menù installatore

Regolazione del minimo delle due ventole. Si suggerisce di non modificare mai al di sotto del 20%



Selezionare con le frecce l'opzione che si desidera Poi, premere (M)

Menù installatore

Regolazione del massimo delle due ventole: una volta modificata la velocità della ventola, per esempio 80%, dal menù utente non sarà più possibile superare l'80% nei due ventilatori (ENTRATA/ USCITA)



Selezionare con le frecce l'opzione che si desidera Poi, premere (M)

Menù installatore

TACHO VENTOLE



Selezionare con le frecce l'opzione che si desidera Poi, premere (M)

Menù installatore

TACHO VENTOLE

VENTOLA 1: indica la frequenza in Hz dell'entrata dell'aria

VENTOLA 2: indica la frequenza in Hz dell'uscita dell'aria



Selezionare con le frecce l'opzione che si desidera Poi, premere ESC

SISTEMA – DESCRIZIONE PROTOCOLLO MODBUS UTILIZZATO NELLA COMUNICAZIONE TRA SCHEDA DISPLAY E SCHEDA DI CONTROLLO (FW00071 – FW00055)

Caratteristiche

- Protocollo: MODBUS RTU
- Comunicazione: RS485 port – (115200 / 19200 / 9600)-8-N-1 (Half-Duplex)
- Controllo errore: CRC16 (polinomio 0xA001)
- Fine messaggio: considera pacchetto MODBUS completo, dopo 5 ms dall'ultimo byte ricevuto
- Formato messaggio:

Master -> Slave:

INDIRIZZO SLAVE (1byte) – CODICE FUNZIONE (1byte) – DATI (N bytes) – CRC16 (2bytes)
Slave -> MASTER: INDIRIZZO SLAVE (1byte) – CODICE FUNZIONE (1byte) – DATI (N bytes) – CRC16 (2bytes)

Indirizzo SLAVE:

RCE-EC

Funzioni:

- 04 – READ INPUT REGISTER
- 06 – WRITE SINGLE REGISTER

Per assegnare l'indirizzo ad una scheda SLAVE, utilizzare i dip switch presenti a bordo scheda (SW1). Le modifiche delle posizioni dei dip vanno effettuate con sistema disalimentato. Non utilizzare SLAVE con lo stesso indirizzo nello stesso sistema. Non utilizzare indirizzi di scheda superiori al numero di schede gestite dalla scheda display (MASTER).

DIP 5	DIP 4	DIP 3	DIP 2	DIP 1	INDIRIZZO SCHEDA
OFF	OFF	OFF	OFF	OFF	1
OFF	OFF	OFF	OFF	ON	2
OFF	OFF	OFF	ON	OFF	3
OFF	OFF	OFF	ON	ON	4
OFF	OFF	ON	OFF	OFF	5
OFF	OFF	ON	OFF	ON	6
OFF	OFF	ON	ON	OFF	7
OFF	OFF	ON	ON	ON	8
OFF	ON	OFF	OFF	OFF	9
OFF	ON	OFF	OFF	ON	10
OFF	ON	OFF	ON	OFF	11
OFF	ON	OFF	ON	ON	12
OFF	ON	ON	OFF	OFF	13
OFF	ON	ON	OFF	ON	14
OFF	ON	ON	ON	OFF	15
OFF	ON	ON	ON	ON	16
ON	OFF	OFF	OFF	OFF	17
ON	OFF	OFF	OFF	ON	18
ON	OFF	OFF	ON	OFF	19
ON	OFF	OFF	ON	ON	20
ON	OFF	ON	OFF	OFF	21

DIP 5	DIP 4	DIP 3	DIP 2	DIP 1	INDIRIZZO SCHEDA
ON	OFF	ON	OFF	ON	22
ON	OFF	ON	ON	OFF	23
ON	OFF	ON	ON	ON	24
ON	ON	OFF	OFF	OFF	25
ON	ON	OFF	OFF	ON	26
ON	ON	OFF	ON	OFF	27
ON	ON	OFF	ON	ON	28
ON	ON	ON	OFF	OFF	29
ON	ON	ON	OFF	ON	30
ON	ON	ON	ON	OFF	31
ON	ON	ON	ON	ON	32

*La revisione hardware S0242 non ha il DIP5 quindi l'indirizzo massimo su queste schede è 16.

Velocità di comunicazione:

Per impostare il baud rate di una scheda SLAVE, utilizzare i dip switch 6 e 7 presenti a bordo scheda (SW1). Le modifiche delle posizioni dei dip vanno effettuate con sistema disalimentato. Impostare lo stesso baud rate configurato sulla scheda display (MASTER), attraverso il menu di configurazione.

DIP 7	DIP 6	BAUD RATE
OFF	OFF	115200
OFF	ON	9600
ON	OFF	19200



*La revisione hardware S0242 non ha DIP6 e DIP7 quindi il baud rate su queste schede è fisso a 115200.

Registri:

NOME	INDIRIZZO HEX	INDIRIZZO DEC	R/W	FUNZIONI	COMMENTI
SLAVE_VERSION	0x 0	0	R	4	Bit15..8: Hardware (0=S0242, 1=S0283) Bit7..0: Versione firmware presente sulla scheda di controllo(0.999)
COMANDI	0x0 1	1	W	6	Comandi da Master a Slave: 0x01: Richiesta di salvataggio in flash dei valori attuali dei registri (da utilizzare dopo aver modificato i registri 13..20. Se non si effettua il salvataggio in flash la modifica ai registri verrà persa dopo un riavvio dello slave) 0x02: On / Off Sistema. Ad ogni ricezione di questo pacchetto lo slave inverte lo stato ON/OFF del sistema (solo se termostato non presente e sistema in manuale o automatico)

					<p>0x03: Comando bypass: inverte lo stato dell'uscita bypass (solo se sistema in manuale)</p> <p>0x04: Manda lo slave nella modalità aggiornamento firmware</p>
DATEIME_DD_MM	0x02	2	R-W	4 – 6	<p>Bit15..12: Giorno della settimana (1:LUN .. 7:DOM)</p> <p>Bit11..4: Giorno</p> <p>Bit3..0: Mese *</p>
DATEIME_YY_H	0x03	3	R-W	4 – 6	<p>Bit15..8: Anno - 2000</p> <p>Bit7..0: Ora*</p>
DATEIME_M_S	0x04	4	R-W	4 – 6	<p>Bit15..8: Minuti</p> <p>Bit7..0: Secondi *</p>
IO	0x05	5	R	4	<p>Stato ingressi / uscite:</p> <p>Bit0: DIN_HV1, Bit1: DIN_HV2, Bit2: DIN_TERMOST, Bit3: DIN_FILTRO, Bit8: RELE_FAN1, Bit9: RELE_FAN2, Bit10: RELE_BATT, Bit11: RELE_FCOM, Bit12: RELE_AUX1, Bit13:RELE_BYPASS</p>
CO2	0x06	6	R	4	Valore sonda CO2 in ppm
AUX1	0x07	7	R	4	Valore ingresso AUX1 in count
AUX2	0x08	8	R	4	Valore ingresso AUX2 in count
TEMP_EXT	0x09	9	R	4	Valore temperatura esterna, in ° * 10

TEMP_INT	0X0A	10	R	4	Valore temperatura interna, in ° * 10
H2O_VALUE	0X0B	11	R	4	Comando applicato sull'uscita H2O, in %
STATO	0X12	12	R-W	4-6	<p>Stato Macchina:</p> <p>Bit1-0: Modalità (0=manuale, 1=automatico, 2=programmi)</p> <p>Bit2: Stato Bypass (0=Off, 1=On)</p> <p>Bit3: Stato sistema (0=Off, 1=On)</p> <p>Bit4: 1 se velocità ventole maggiore del 30%</p> <p>Bit5: Stato Filtro (0=Off, 1=On)</p> <p>Bit6: Stato Antincendio (0=Off, 1=On)</p> <p>Bit7: Stato Tacho Ventole (0=Ok, 1=Ko)</p> <p>Bit8: Stato allarme sanificazione (0=Off, 1=On)</p>
STAGIONE	0X0D	13	R-W	4-6	Stagione impostata (0=Inverno, 1=Estate)
TERMOSTATO	0X0E	14	R-W	4-6	Termostato (0=Non presente nel sistema, 1=Presente nel sistema)
QUALITÀ_ARIA	0X0F	15	R-W	4-6	Controllo aria (0=Non presente nel sistema, 1=Presente nel sistema)
CO2_SET POINT	0X10	16	R-W	4-6	Setpoint CO2 impostato, in ppm. (valido se controllo aria abilitato)
ROOM_SET POINT	0X11	17	R-W	4-6	Setpoint di temperatura impostato, in °
FAN_2FAN1	0X12	18	R-W	4-6	<p>Bit15..8: Percentuale comando FAN2</p> <p>Bit7..0: Percentuale comando FAN1</p>
MAX_FAN_ MIN_FAN	0X13	19	R-W	4-6	<p>Bit15..8: Massima percentuale di comando applicabile alle uscite ventole</p> <p>Bit7..0: Minima percentuale di comando applicabile alle uscite ventole</p>

REAL_FAN2_FAN1	0X14	20	R	4	Bit15..8: Percentuale comando FAN2 applicata in questo momento Bit7..0: Percentuale comando FAN1 applicata in questo momento
PROG_1_START	0X15	21	R-W	4 – 6	Orario di attivazione 1 (LUN P1) nella modalità Programmi: Bit15..8: Ora inizio 1 Bit7..0: Minuti inizio 1 **
PROG_1_STOP	0X16	22	R-W	4 – 6	Orario di disattivazione 1 (LUN P1) nella modalità Programmi: Bit15..8: Ora fine 1 Bit7..0: Minuti fine 1 **
...			
PROG_14_START	0X2F	47	R-W	4 – 6	Orario di attivazione 14 (DOM P2) nella modalità Programmi: Bit15..8: Ora inizio 14 Bit7..0: Minuti inizio 14 **
PROG_14_STOP	0X30	48	R-W	4 – 6	Orario di disattivazione 14 (DOM P2) nella modalità Programmi: Bit15..8: Ora fine 14 Bit7..0: Minuti fine 14 **
STERILIZER_PROG_1_START	0X31	49	R-W	4 – 6	Attivazione uscita sterilizzatore – Orario 1 (LUN P1):

					<p>Bit15..8: Ora attivazione 1</p> <p>Bit7..0: Minuti attivazione 1 ***</p>
STERILIZER_PROG_1_STOP	0X32	50	R-W	4 – 6	<p>Disattivazione uscita sterilizzatore – Orario 1 (LUN P1):</p> <p>Bit15..8: Ora disattivazione 1</p> <p>Bit7..0: Minuti disattivazione 1</p> <p>***</p>
...			
STERILIZER_PROG_1_4_START	0X4B	75	R-W	4 – 6	<p>Attivazione uscita sterilizzatore – Orario 14</p> <p>(DOM P2):</p> <p>Bit15..8: Ora attivazione 14</p> <p>Bit7..0: Minuti attivazione 14</p> <p>***</p>
STERILIZER_PROG_1_4_STOP	0X4C	76	R-W	4 – 6	<p>Disattivazione uscita sterilizzatore – Orario 14</p> <p>(DOM P2):</p> <p>Bit15..8: Ora disattivazione 14</p> <p>Bit7..0: Minuti disattivazione 14</p> <p>***</p>
STERILIZZATORE	0X4D	77	R-W	4 - 6	<p>Sterilizzatore (0=Non presente nel sistema, 1=Presente nel sistema)</p>
ANTINCENDIO	0X4E	78	R-W	4 - 6	<p>Antincendio (0=Non presente nel sistema, 1=Presente nel sistema)</p>
SENSORE_UMIDITÀ	0X4F	79	R-W	4 - 6	<p>Sensore umidità (0=Non presente nel sistema, 1=Presente nel sistema)</p>
VALORE_UMIDITÀ	0X50	80	R	4	<p>Valore umidità letta dal sensore, in %</p>
TACHO_FAN_1	0X51	81	R	4	<p>Valore tachimetrico ventola 1 letta in questo momento, in Hz</p>

TACHO_FAN_2	0X52	82	R	4	Valore tachimetrico ventola 2 letta in questo momento, in Hz

* I registri DATE_TIME_X_X vanno sempre impostati in blocco rispettando il seguente ordine:

- Set DATETIME_DD_MM
- Set DATETIME_Y_H
- Set DATETIME_M_S

** Ogni programma va scritto in blocco rispettando il seguente ordine:

- Set
PROG_N_START
- Set
PROG_N_STOP

** Ogni orario sterilizzatore va scritto in blocco rispettando il seguente ordine:

- Set
STERILIZER_PROG_N_START
- Set
STERILIZER_PROG_N_STOP

ASSEMBLAGGIO

Il suo montaggio risulta agevole e veloce. basterà avvitare la staffa della consolle direttamente su scatola da incasso tipo 503 utilizzando le viti in dotazione

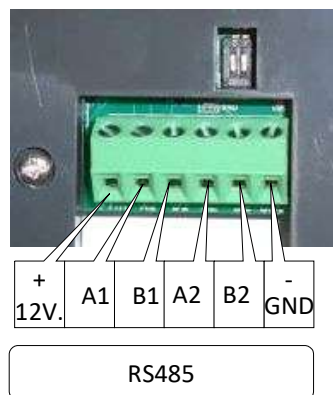
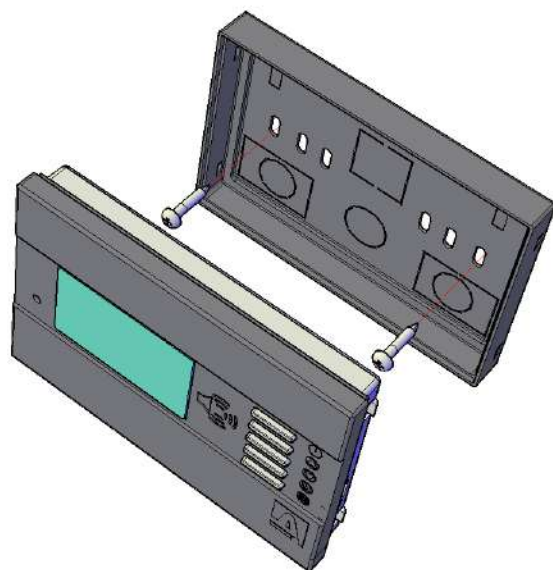

CONFIGURAZIONE RETE RS-485 MODBUS

Connettere il prodotto CY-0241-02 o il prodotto S-0277-00 utilizzando il connettore indicato:

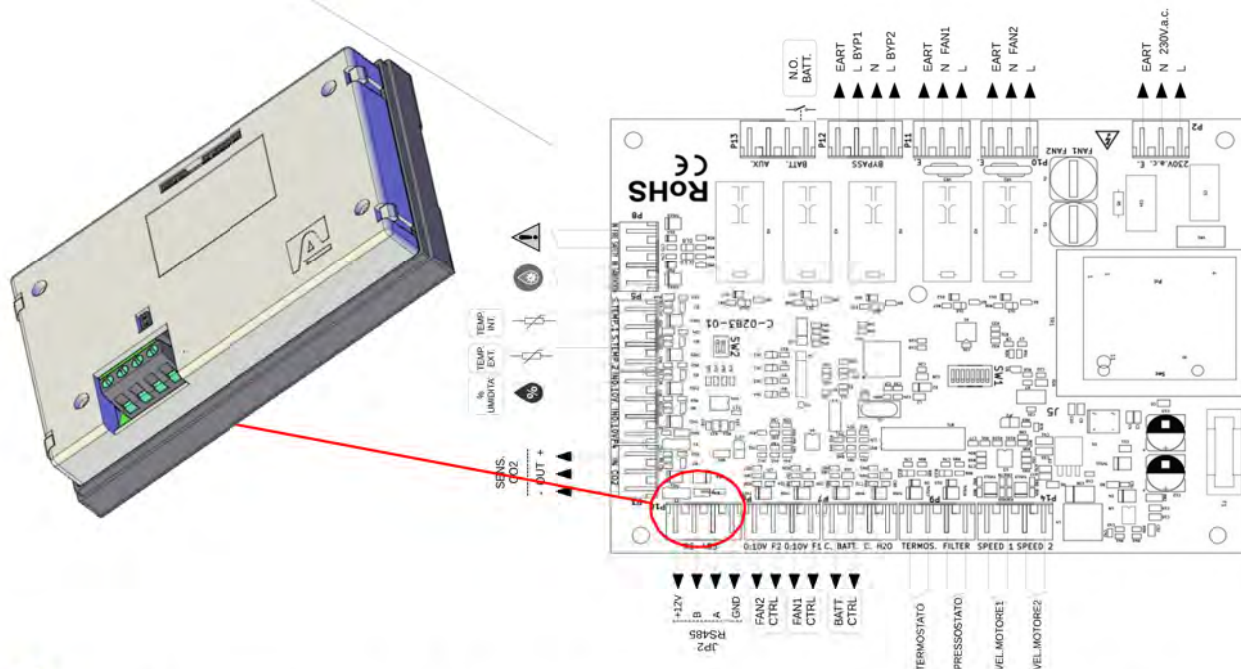

L'alimentazione del Display è fornita dall'UNITA' DI CONTROLLO MOTORI.

NOTA: le attività di installazione vanno affidate a personale specializzato e qualificato.

Collegare il display alla scheda di controllo (connettore P16) più vicina, secondo la modalità illustrata nella pagina precedente utilizzando un cavo tipo "Belden 128777" avendo cura di collegare anche l'alimentazione (+12V e GND).

Collegare tra di loro le unità Slave (max 32) con cavo tipo "Belden YC39000", in parallelo rispetto alla prima.

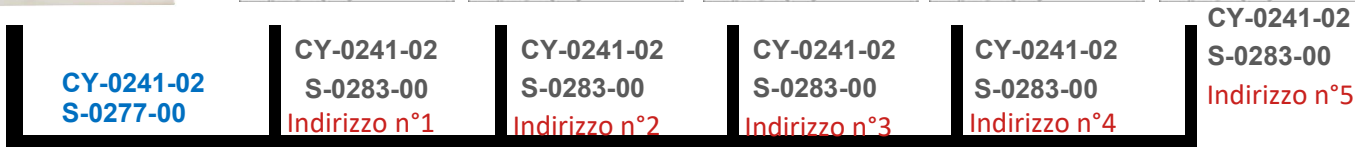
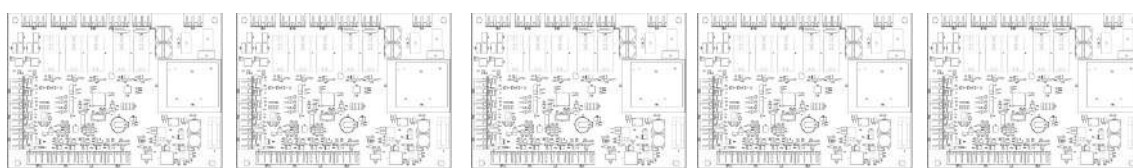

+12 / A1/ B1/ GND

Nota1: Configurare l'indirizzo di rete delle schede SLAVE con un valore progressivo, per la configurazione fare riferimento alla sezione: "SISTEMA ASPIRNOVA - DESCRIZIONE PROTOCOLLO MODBUS UTILIZZATO NELLA COMUNICAZIONE TRA SCHEDA DISPLAY E SCHEDA DI CONTROLLO (FW00071 – FW00055)".

Nota2: Accedere al menù "IMPOSTAZIONE MENU GENERALE" voce "SCHEDE DI CONTROLLO" e attivare le schede presenti in rete. Es.: Se la rete è composta da 5 schede slave impostare il numero 5.

Nota3: La velocità di comunicazione tra le schede SLAVE e la scheda MASTER di default è Baud Rate 115200. Per modificare il valore accedere alle impostazioni del Display accedere al menù "IMPOSTAZIONE MENU GENERALE" voce BAUD RATE, la stessa selezione deve essere fatta su SW1 delle schede SLAVE.

SCHEDA DI CONNESSIONE DISPLAY

VERSIONE 7

CY-0241-02 DISPLAY DI CONTROLLO PER S-0283-01

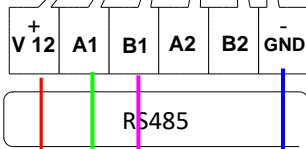

AVVERTENZA

Nel caso in cui l'unità venga collegata a un sistema di supervisione BMS tramite interfaccia RS-485, il display fornito a corredo non risulta più utilizzabile. Il recuperatore non è infatti predisposto per la gestione simultanea di entrambe le modalità di controllo.

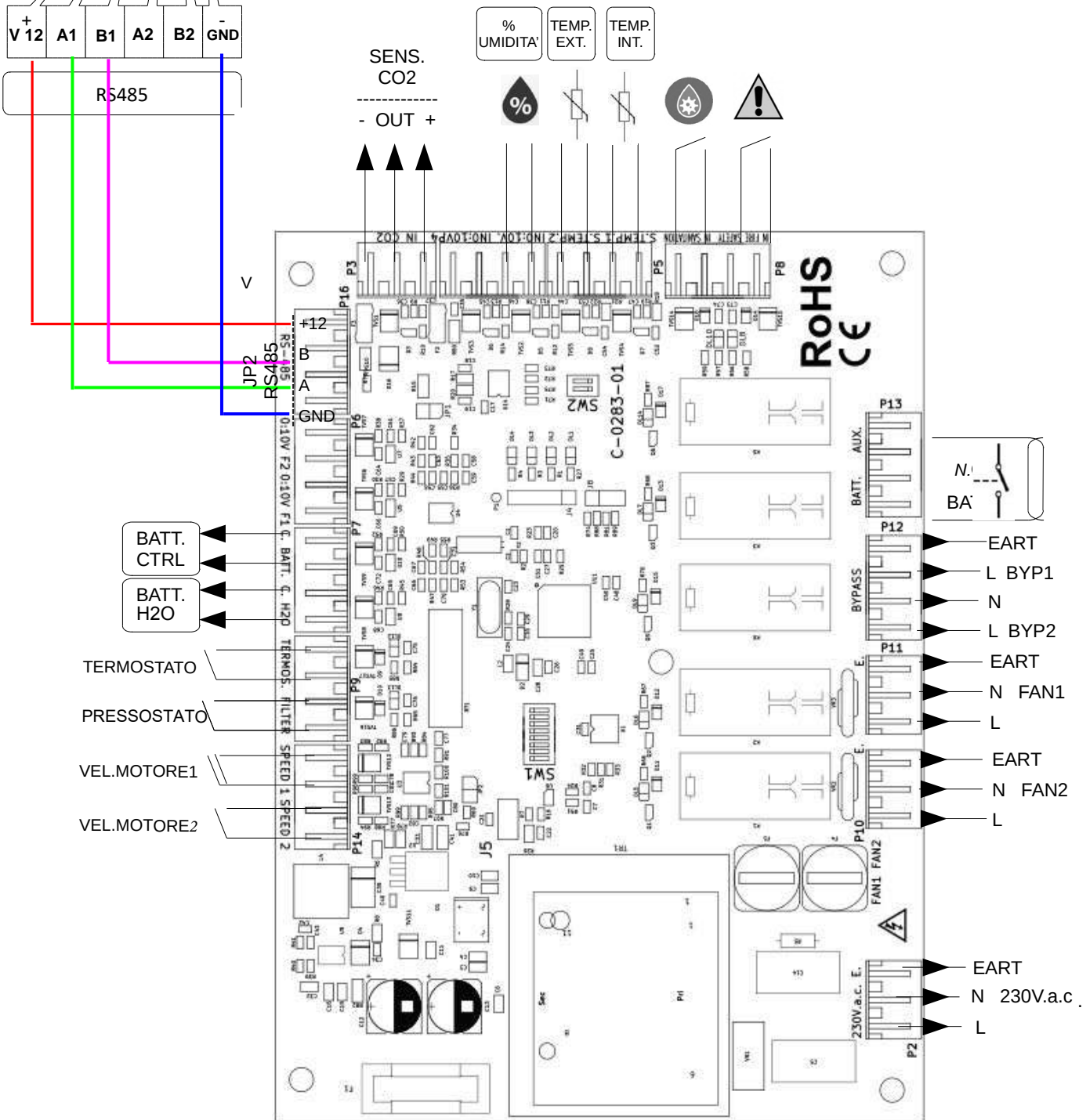

S-0283-01



Garantire un clima ottimale all'interno degli ambienti è fondamentale per la nostra salute, per il nostro benessere e anche per la nostra capacità produttiva. Considerando che trascorriamo la maggior parte del nostro tempo all'interno di spazi chiusi, Lindab si pone come obiettivo principale quello di contribuire in maniera tangibile al raggiungimento di un clima indoor che possa migliorare la nostra e la vita di tutte le persone.

Noi di Lindab miriamo inoltre ad assicurare un clima migliore per il nostro pianeta e lo facciamo lavorando in un modo che sia sostenibile sia per le persone che per l'ambiente, sviluppando soluzioni di ventilazione efficienti dal punto di vista energetico e prodotti per l'edilizia sempre più sostenibili.

[Lindab](#) | For a better climate