



DB-ATL

Manuale di installazione, uso e manutenzione



MANUALE INTALLATORE CONTROLLO REMOTO

S-0241.02

VERSIONE 7

DISPLAY DI CONTROLLO PER S-0283 -0 1



DUE MODALITÀ DI FUNZIONAMENTO:

“MANUALE”,

dove l'utente ha la possibilità di impostare direttamente la velocità dei ventilatori di mandata e ripresa nonché comandare la serranda di by-pass (apertura/chiusura). È altresì possibile tarare la velocità di uno dei due ventilatori in modo che la sua velocità sia sempre una frazione di quello di riferimento.

Qualora sia presente una sonda di CO2, umidità relativa o temperatura ambiente il valore misurato è mostrato sul pannello del controllo remoto.

“AUTOMATICA”,

dove sia ventilatori che by-pass sono gestiti dal controllo senza possibilità di intervento dell'utente.

La velocità dei ventilatori varia automaticamente al fine di mantenere il livello di anidride carbonica misurata nel locale al di sotto del valore di riferimento impostato dall'utente, tuttavia è comunque possibile impostare la velocità minima di entrambi i ventilatori in un intervallo compreso tra 4% e 20%. La serranda di by-pass si chiude e si apre sempre autonomamente sulla base della temperatura di riferimento impostata dall'utente.

MENU

il menu display MENU' installatore garantisce la possibilità di modificare: Numero schede di controllo connesse, lingua, retroilluminazione display, logo all'avvio, utilizzo buzzer, utilizzo sensore di temperatura su scheda.

Le voci aggiuntive visibili nel menu scheda livello AMMINISTRATORE (accesso tramite tasti M+BYPASS premuti prolungatamente nella videata di lavoro) danno accesso alle specifiche variabili di taratura dell'unità

Dopo un tempo fisso di inutilizzo del sistema, viene ridotta la luminosità del display rimanendo sempre comunque nella videata di lavoro. Menù a scorrimento .

Il tasto ON ed il tasto BP mantengono il loro significato saranno un accesso diretti alle funzioni ON/OFF e BAYPASS.

Variabili Modificabili:

Data/Ora

Stagione

Modalità di lavoro (AUTO, MAN, PROGRAMMI)

ON/OFF sistema (tasto ON/OFF dedicato)

ON/OFF bypass (tasto BYPASS dedicato)

Percentuale comando mandata Ventola. Solo se sono in modalità manuale.

Percentuale comando ritorno Ventola. Solo se sono in modalità manuale.

• Indicatori di allarme visibili e differenziati

Allarme FILTRO: Icona campanella con a fianco la dicitura “SOSTITUIRE FILTRO ARIA”. Quando il filtro viene ripristinato l'allarme cessa.

Allarme SANIFICAZIONE: La scomparsa della tensione di rete (230V.a.c.) fa comparire la campanella con la dicitura “ALLARME SANIFICAZIONE” che persiste per un tempo pari a 10minuti (tempo adattabile alle esigenze del cliente) anche dopo il ripristino dell'ingresso. L'allarme sanificazione interrompe immediatamente la gestione del generatore di Ozono

• Gestione protocollo sterilizzatore con relativo calendario. La funzione sterilizzatore può essere abilitata/disabilitata dal menu scheda livello amministratore.

Il calendario dello sterilizzatore con possibilità di definire 2 orari di attivazione/disattivazione per ogni giorno della settimana della durata massima di 2 ore.

• Implementa la gestione antincendio. Con allarme attivo blocco dell'intero sistema visualizzazione errore lampeggiante sulla schermata principale . La funzione antincendio può essere disabilitata dal menu scheda livello amministratore.

• Gestione sensore umidità che può essere abilitato/disabilitato dal menu scheda livello amministratore.

• La scheda di controllo può arrivare a gestire 32 indirizzi quindi 32 unità differenti con un'unica elettronica

• Possibilità di configurazione del baud rate utilizzato (9600 – 19200 – 115200) aggiungendo una nuova voce nel menu display.

2. FUNZIONI

Di seguito schema generale illustrativo delle FUNZIONI DI SISTEMA

1. Pulsante ON-OFF 
2. Pulsante di decremento 
3. Pulsante di incremento 
4. Pulsante di selezione **MENU**
5. Pulsante azionamento BY-PASS (ad ogni pressione commuta)
6. Segnalatore acustico
7. Led bicolore (ro/ve) on/off - sostituzione filtri
8. Punto esclamativo possibile guasto motori

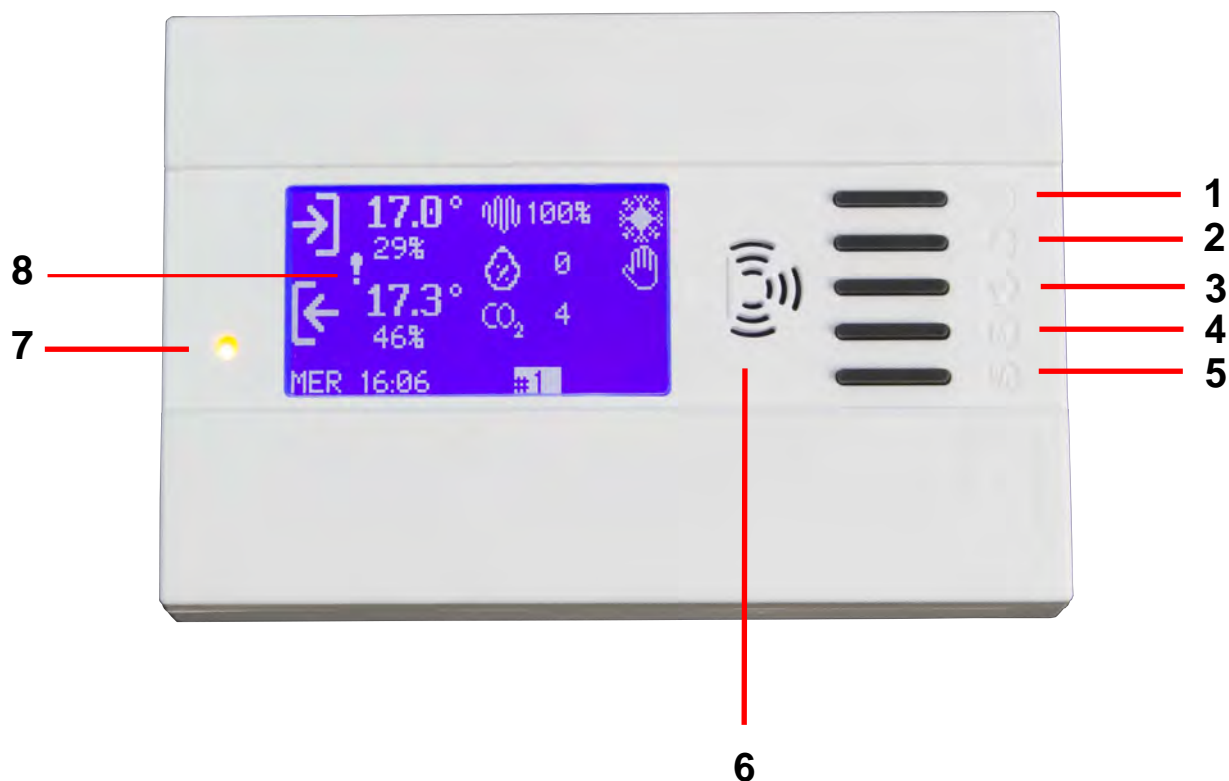

LED DISPLAY:

- se le ventole (di tutte le schede di controllo) sono spente o azionate con un comando inferiore al 30% il led rimane in OFF.
- Nel caso contrario, il led si accende di verde, oppure di rosso nel caso in cui almeno un filtro sia sporco ed il relativo ingresso attivo.
- Gli ingressi filtro vengono considerati solo sulle schede con comando ventole FAN >30%

MANUALE INTALLATORE CONTROLLO REMOTO

INTRODUZIONE

Sono disponibili 3 diverse modalità di funzionamento, tutte accessibili dal menu.

- **Funzionamento manuale.**
- **Funzionamento automatico.**
- **Funzionamento con orario**

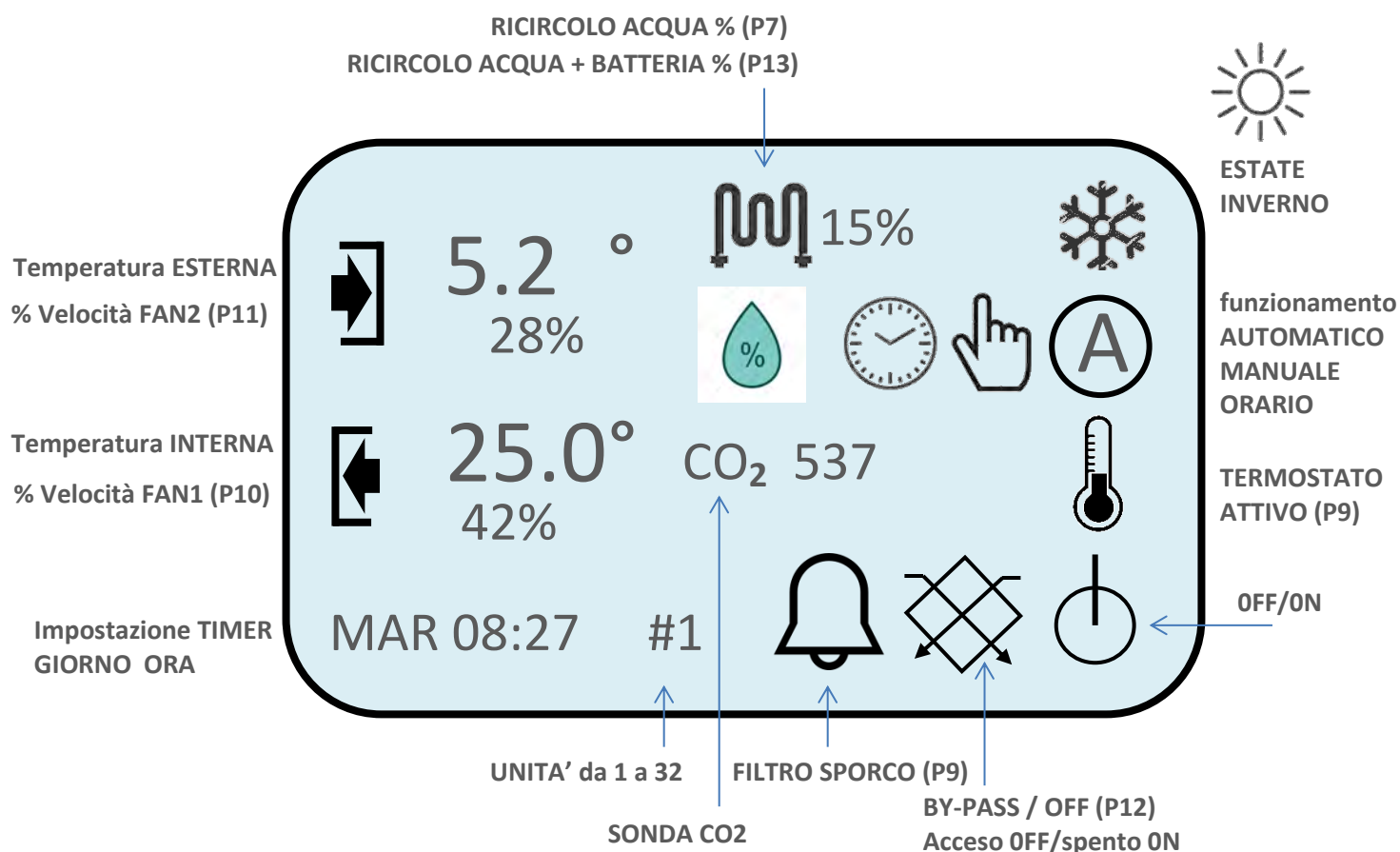

SCHERMATA DIMOSTRATIVA

NOTE

- Trascorsi 40 [s] dall'ultima pressione di un tasto il display si spegne e i tasti non saranno più funzionali. Premere un qualsiasi tasto per riaccendere.
- Quando la macchina viene spenta la serranda di by-pass rimane nella posizione in cui si trova, non si chiude automaticamente.
- In caso di mancanza di corrente l'unità si riaccenderà automaticamente al ritorno della stessa e riprenderà a funzionare in accordo all'ultima configurazione impostata.
- Con termostato inserito, il comando ON/OFF è disabilitato e si lavora con il termostato

IMPOSTAZIONI principali (installatore)

Per accedere a questo MENU alimentare il sistema mantenendo premuto il tasto (M)

Si possono impostare sino a 32 recuperatori



M

Selezionare con le frecce il numero di macchine che si vogliono controllare. Una volta selezionato premere (M)

Si può impostare 3 lingue diverse : ITALIANO/SPAGNOLO/ INGLESE



M

Selezionare con le frecce la lingua desiderata. Una volta selezionato premere (M)

Si può impostare illuminazione , e contrasto del display.



M

Selezionare con le frecce l'illuminazione o contrasto desiderato. Una volta selezionato premere (M)

Si può disattivare o attivare il buzzer del display.



M

Selezionare con le frecce(ON / OFF) Una volta selezionato premere (M)

IMPOSTAZIONI principali (installatore)

Si può scegliere la velocità del MOD BUS RS 485 (Baud Rate) (115200)/(19200)/(9600) Standart (115200)



Selezionare con le frecce la velocità desiderata .
Una volta selezionato premere (M)

Una volta finito le varie impostazioni, impostare la dicitura ESC per attivare tutte le impostazioni.



Selezionare con le frecce , la scritta ESC
Una volta selezionato premere (M)

Attenzione , se compare la scritta ERRORE di COMUNICAZIONE bisogna configurare la scheda ,del recuperatore utilizzando lo SWITCH 6-7 presente a bordo della scheda (SW1) con la stessa velocità del Display
Le modifiche fanno effettuate con il sistema disalimentato .

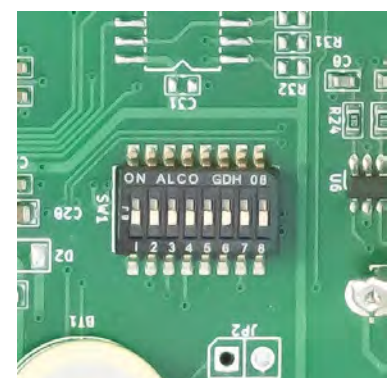

SW1

DIP 7	DIP 6	BAUD RATE
OFF	OFF	115200
OFF	ON	9600
ON	OFF	19200

IMPOSTAZIONI principali (installatore)

Per accedere a questo MENU premuto il tasto (M) seguito in contemporaneamente dal tasto B/P per 15 secondi

Si può modificare la velocità del ventilatore di mandata (ARIA ESTERNA)



▲
▼
M
B/P

Selezionare con le frecce la velocità desiderata .
(Una volta selezionato premere (M)

Si può modificare la velocità del ventilatore di ripresa (ARIA INTERNA)



▲
▼
M
B/P

Selezionare con le frecce la velocità desiderata .
(Una volta selezionato premere (M)

Si può modificare la modalità di funzionamento
ESTATE / INVERNO



ATTENZIONE in modalità INVERNO se si preme il tasto OFF
La macchina si arresta dopo 40 secondi .



ON/OFF
▲
▼
M
B/P

Selezionare con le frecce la modalità desiderata .
(Una volta selezionato premere (M)

Si può modificare la temperatura di riferimento ,batteria di riscaldamento / raffreddamento opzionale
temp °C min- 20 Max + 80



▲
▼
M
B/P

Selezionare con le frecce la modalità desiderata .
(Una volta selezionato premere (M)

IMPOSTAZIONI principali (installatore)

Per accedere a questo MENU premuto il tasto (M) seguito in contemporaneamente dal tasto B/P per 15 secondi

Soglia di riferimento PPM (Co2)
la soglia standart da 600/800
il funzionamento avviene solo in
modalità automatica.



▲
▼
M
B/P

Selezionare con le frecce la
opzione desiderata . Una volta
selezionato premere (M)

Si può selezionare 2 tipi di
sonda la standart 2000 ppm
oppure la sonda 5000 ppm
oppure si può escludere tutte le
sonde in modalità NO



▲
▼
M
B/P

Selezionare con le frecce la
opzione desiderata 2000/5000
ppm, oppure NO. Una volta
selezionato premere (M)

Si può attivare o disattivare la
opzione Thermostato .
ATTENZIONE
se si attiva la modalità
TERMOSTATO non sarà più
possibile attivare la macchina dal
display , ma solo dal
termostato ,oppure contatto
remoto.



▲
▼
M
B/P

Selezionare con le frecce la
opzione desiderata . (NO= / SI)
Una volta selezionato premere (M)

Prima di programmare la
macchina impostare ora e data
giorno_mese_anno



▲
▼
M
B/P

Selezionare con le frecce la
opzione desiderata .
Una volta selezionato premere
(M)

IMPOSTAZIONI principali (installatore)

Per accedere a questo MENU premuto il tasto (M) seguito in contemporaneamente dal tasto B/P per 15 secondi

Prima di programmare la macchina impostare ora e data giorno_mese_anno



▲
▼
M
B/P

Selezionare con le frecce il **GIORNO**
Una volta selezionato il cursore lampeggia premere (M) per memorizzarlo .
Premere nuovamente la freccia giù per selezionare il **MESE / ANNO / ORE / SECONDI**
una volta finito Premere **OK**

Si può selezionare opzione Programmi



▲
▼
M
B/P

Selezionare con le frecce la opzione desiderata . (Una volta selezionato premere (M)

Si possono programmare due programmi giornalieri :
esempio : lunedì accensione alle 08-00 spegnimento alle 12-00 accensione alle 13-00 spegnimento 17-00 per tutta la settimana.



▲
▼
M
B/P

Selezionare con le frecce la opzione desiderata . (Una volta selezionato premere (M) poi ESC

Sterilizzatore (Lampade UVC/OZONO)
Si può selezionare opzione acceso spento (SPENTO)



▲
▼
M
B/P

Selezionare con le frecce la opzione SI / NO (Una volta selezionato premere (M)

IMPOSTAZIONI principali (installatore)

Per accedere a questo MENU premuto il tasto (M) seguito in contemporaneamente dal tasto B/P per 15 secondi

Utilizzare solo con sanificatore (OPTIONAL)

LAMPADE UVC

OZONO
(DURANTE LA SANIFICAZIONE
NON CI DEVE ESSERE
PERSONALE ALL'INTERNO DEL
LOCALE.)



▲
▼
M
B/P

Selezionare con le frecce la opzione desiderata . (Una volta selezionato premere (M)

Utilizzare solo con sanificatore (OPTIONAL)

Si possono programmare due programmi giornalieri :
esempio : lunedì accensione alle 20-00 spegnimento alle 22-00 accensione alle 01-00 spegnimento 02-00 MAX 2 ore per tutta la settimana.



▲
▼
M
B/P

Selezionare con le frecce la opzione desiderata . (Una volta selezionato premere (M) poi OK

Utilizzare solo con sensore di umidità (OPTIONAL) se attivata senza sonda , darà un valore 0 sul display

Utilizzare sensore da 0_10 Volt



▲
▼
M
B/P

Selezionare con le frecce la opzione SI / NO (Una volta selezionato premere (M)

Utilizzare solo con sistema di antincendio del locale, dove è richiesto.

utilizzare Pin N-°8 della scheda contatto(NO) Normalmente aperto.

In caso di incendio il Recuperatore si arresta.

Uscirà una scritta sul display

ALLARME ANTINCENDIO



▲
▼
M
B/P

Selezionare con le frecce la opzione SI / NO (Una volta selezionato premere (M)

IMPOSTAZIONI principali (installatore)

Per accedere a questo MENU premuto il tasto (M) seguito in contemporaneamente dal tasto B/P per 15 secondi

Menù installatore

Regolazione del minimo dei due ventilatori , si consiglia di non modificare mai sotto il 20 %



▲
▼
M
B/P

Selezionare con le frecce la opzione desiderata . (Una volta selezionato premere (M)

Menù installatore

Regolazione del massimo dei due ventilatori : una volta modificato la velocità del ventilatore ,esempio : 80% non sarà possibile dal menu utente andare oltre 80% su tutti due i ventilatori (MANDATA/RIPRESA)



▲
▼
M
B/P

Selezionare con le frecce la opzione desiderata . (Una volta selezionato premere (M)

Menù installatore

TACHO VENTOLE



▲
▼
M
B/P

Selezionare con le frecce la opzione desiderata . (Una volta selezionato premere (M)

Menù installatore

TACHO VENTOLE

VENTOLA 1 INDICA la frequenza in HZ del ventilatore Mandata

VENTOLA 2 INDICA la frequenza in HZ del ventilatore Ripresa



▲
▼
M
B/P

Selezionare con le frecce la opzione desiderata . (Una volta selezionato premere ESC

SISTEMA - DESCRIZIONE PROTOCOLLO MODBUS UTILIZZATO NELLA COMUNICAZIONE TRA SCHEDA DISPLAY E SCHEDA DI CONTROLLO (FW00071 – FW00055)

Caratteristiche

- Protocollo: MODBUS RTU
 - Comunicazione: RS485 port – (115200 / 19200 / 9600)-8-N-1 (Half- Duplex)
 - Controllo errore: CRC16 (polinomio 0xA001)
 - Fine messaggio: considera pacchetto MODBUS completo, dopo 5 ms dall'ultimo byte ricevuto
 - Formato messaggio:
- Funzioni gestite:

 - 04 – READ INPUT REGISTER
 - 06 – WRITE SINGLE REGISTER

Master -> Slave:

INDIRIZZO SLAVE (1byte) – CODICE FUNZIONE (1byte) – DATI (N bytes) – CRC16 (2bytes) Slave -> MASTER:

INDIRIZZO SLAVE (1byte) – CODICE FUNZIONE (1byte) – DATI(N bytes) – CRC16 (2bytes) Indirizzo SLAVE:

Per assegnare l'indirizzo ad una scheda SLAVE, utilizzare i dip switch presenti a bordo scheda (SW1). Le modifiche delle posizioni dei dip vanno effettuate con sistema disalimentato. Non utilizzare SLAVE con lo stesso indirizzo nello stesso sistema. Non utilizzare indirizzi di scheda superiori al numero di schede gestite dalla scheda display (MASTER).

DIP 5	DIP 4	DIP 3	DIP 2	DIP 1	INDIRIZZO SCHEDA
OFF	OFF	OFF	OFF	OFF	1
OFF	OFF	OFF	OFF	ON	2
OFF	OFF	OFF	ON	OFF	3
OFF	OFF	OFF	ON	ON	4
OFF	OFF	ON	OFF	OFF	5
OFF	OFF	ON	OFF	ON	6
OFF	OFF	ON	ON	OFF	7
OFF	OFF	ON	ON	ON	8
OFF	ON	OFF	OFF	OFF	9
OFF	ON	OFF	OFF	ON	10
OFF	ON	OFF	ON	OFF	11
OFF	ON	OFF	ON	ON	12
OFF	ON	ON	OFF	OFF	13
OFF	ON	ON	OFF	ON	14
OFF	ON	ON	ON	OFF	15
OFF	ON	ON	ON	ON	16
ON	OFF	OFF	OFF	OFF	17
ON	OFF	OFF	OFF	ON	18
ON	OFF	OFF	ON	OFF	19
ON	OFF	OFF	ON	ON	20
ON	OFF	ON	OFF	OFF	21

ON	OFF	ON	OFF	ON	22
ON	OFF	ON	ON	OFF	23
ON	OFF	ON	ON	ON	24
ON	ON	OFF	OFF	OFF	25
ON	ON	OFF	OFF	ON	26
ON	ON	OFF	ON	OFF	27
ON	ON	OFF	ON	ON	28
ON	ON	ON	OFF	OFF	29
ON	ON	ON	OFF	ON	30
ON	ON	ON	ON	OFF	31
ON	ON	ON	ON	ON	32

*La revisione hardware S0242 non ha il DIP5 quindi l'indirizzo massimo su queste schede è 16.

Velocità di comunicazione:

Per impostare il baud rate di una scheda SLAVE, utilizzare i dip switch 6 e 7 presenti a bordo scheda (SW1). Le modifiche delle posizioni dei dip vanno effettuate con sistema disalimentato. Impostare lo stesso baud rate configurato sulla scheda display (MASTER), attraverso il menu di configurazione.

DIP 7	DIP 6	BAUD RATE
OFF	OFF	115200
OFF	ON	9600
ON	OFF	19200

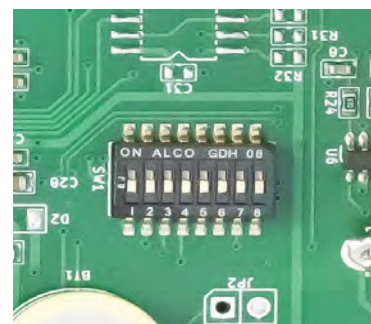

SW1

Registri:

*La revisione hardware S0242 non ha DIP6 e DIP7 quindi il baud rate su queste schede è fisso a 115200.

NOME	INDIRIZZO	INDIRIZZO	R/W	FUNZIONI	COMMENTI
	HEX	DE C			
SLAVE_VERSION	0x0	0	R	4	Bit15..8: Hardware (0=S0242, 1=S0283) Bit7..0: Versione firmware presente sulla scheda di controllo (0.999)
COMMAND	0x0 1	1	W	6	Comandi da Master a Slave: 0x01: Richiesta di salvataggio in Flash dei valori attuali dei registri (da utilizzare dopo aver modificato i registri 13..20. Se non si effettua il salvataggio in Flash la modifica ai registri verrà persa dopo un riavvio dello slave) 0x02: On / Off Sistema. Ad ogni ricezione di questo pacchetto lo slave inverte lo stato ON/OFF del sistema (solo se termostato non presente e sistema in manuale o

					automatico) 0x03: Comando bypass: inverte lo stato dell'uscita bypass (solo se sistema in manuale) 0x04: Manda lo slave nella modalità aggiornamento firmware
DATETIME_DD_MM	0x02	2	R-W	4 – 6	Bit15..12: Day of week (1:LUN .. 7:DOM) Bit11..4: Day Bit3..0: Month *
DATETIME_YY_H	0x03	3	R-W	4 – 6	Bit15..8: Year - 2000 Bit7..0: Hours *
DATETIME_M_S	0x04	4	R-W	4 – 6	Bit15..8: Minutes Bit7..0: Seconds *
IO	0x05	5	R	4	Stato ingressi / uscite: Bit0: DIN_HV1, Bit1: DIN_HV2, Bit2: DIN_TERMOST, Bit3: DIN_FILTRO, Bit8: RELE_FAN1, Bit9: RELE_FAN2, Bit10: RELE_BATT, Bit11: RELE_FCOM, Bit12: RELE_AUX1, Bit13:RELE_BYPASS
CO2	0x06	6	R	4	Valore sonda CO2 in ppm
AUX1	0x07	7	R	4	Valore ingresso AUX1 in count
AUX2	0x08	8	R	4	Valore ingresso AUX2 in count
TEMP_EXT	0x09	9	R	4	Valore temperatura esterna, in ° * 10

TEMP_INT	0x0A	10	R	4	Valore temperatura interna, in ° * 10
H2O_VALUE	0x0B	11	R	4	Comando applicato sull'uscita H2O, in %
STATUS	0x12	12	R-W	4 – 6	<p>Stato Macchina:</p> <p>Bit1-0: Modalità (0=manuale, 1=automatico, 2=programmi) Bit2: Stato Bypass (0=Off, 1=On)</p> <p>Bit3: Stato sistema (0=Off, 1=On)</p> <p>Bit4: 1 se velocità ventole maggiore del 30%</p> <p>Bit5: Stato Filtro (0=Off, 1=On)</p> <p>Bit6: Stato Antincendio (0=Off, 1=On)</p> <p>Bit7: Stato Tacho Ventole (0=Ok, 1=Ko)</p> <p>Bit8: Stato allarme sanificazione (0=Off, 1=On)</p>
SEASON	0x0D	13	R-W	4 – 6	Stagione impostata (0=Inverno, 1=Estate)
THERMOSTAT	0x0E	14	R-W	4 – 6	Termostato (0=Non presente nel sistema, 1=Presente nel sistema)
AIR_QUALITY	0x0F	15	R-W	4 – 6	Controllo aria (0=Non presente nel sistema, 1=Presente nel sistema)
CO2_SETPOINT	0x10	16	R-W	4 – 6	Setpoint CO2 impostato, in ppm. (valido se controllo aria abilitato)
ROOM_SETPOINT	0x11	17	R-W	4 – 6	Setpoint di temperatura impostato, in °
FAN2_FAN1	0x12	18	R-W	4 – 6	Bit15..8: Percentuale comando FAN2 Bit7..0: Percentuale comando FAN1
MAX_FAN_MIN_FAN	0x13	19	R-W	4 – 6	Bit15..8: Massima percentuale di comando applicabile alle uscite ventole Bit7..0: Minima percentuale di comando applicabile alle uscite ventole

REAL_FAN2_FAN1	0X14	20	R	4	Bit15..8: Percentuale comando FAN2 applicata in questo momento Bit7..0: Percentuale comando FAN1 applicata in questo momento
PROG_1_START	0X15	21	R-W	4 – 6	Orario di attivazione 1 (LUN P1) nella modalità Programmi: Bit15..8: Ora inizio 1 Bit7..0: Minuti inizio 1 **
PROG_1_STOP	0X16	22	R-W	4 – 6	Orario di disattivazione 1 (LUN P1) nella modalità Programmi: Bit15..8: Ora fine 1 Bit7..0: Minuti fine 1 **
...			
PROG_14_START	0X2F	47	R-W	4 – 6	Orario di attivazione 14 (DOM P2) nella modalità Programmi: Bit15..8: Ora inizio 14 Bit7..0: Minuti inizio 14 **
PROG_14_STOP	0X30	48	R-W	4 – 6	Orario di disattivazione 14 (DOM P2) nella modalità Programmi: Bit15..8: Ora fine 14 Bit7..0: Minuti fine 14 **
STERILIZER_PROG_1_START	0X31	49	R-W	4 – 6	Attivazione uscita sterilizzatore – Orario 1 (LUN P1):

					Bit15..8: Ora attivazione 1 Bit7..0: Minuti attivazione 1 ***
STERILIZER_PROG_1_STOP	0X32	50	R-W	4 – 6	Disattivazione uscita sterilizzatore – Orario 1 (LUN P1): Bit15..8: Ora disattivazione 1 Bit7..0: Minuti disattivazione 1 ***
...			
STERILIZER_PROG_14_START	0X4B	75	R-W	4 – 6	Attivazione uscita sterilizzatore – Orario 14 (DOM P2): Bit15..8: Ora attivazione 14 Bit7..0: Minuti attivazione 14 ***
STERILIZER_PROG_14_STOP	0X4C	76	R-W	4 – 6	Disattivazione uscita sterilizzatore – Orario 14 (DOM P2): Bit15..8: Ora disattivazione 14 Bit7..0: Minuti disattivazione 14 ***
STERILIZER	0X4D	77	R-W	4 - 6	Sterilizzatore (0=Non presente nel sistema, 1=Presente nel sistema)
ANTIFIRE	0X4E	78	R-W	4 - 6	Antincendio (0=Non presente nel sistema, 1=Presente nel sistema)
HUMIDITY_SENSOR	0X4F	79	R-W	4 - 6	Sensore umidità (0=Non presente nel sistema, 1=Presente nel sistema)
HUMIDITY_VALUE	0X50	80	R	4	Valore umidità letta dal sensore, in %
TACHO_FAN_1	0X51	81	R	4	Valore tachimetrica ventola 1 letta in questo momento, in Hz

TACHO_FAN_2	0X52	82	R	4	Valore tachimetrica ventola 2 letta in questo momento, in Hz

* I registri DATE_TIME_X_X vanno sempre impostati in blocco rispettando il seguente ordine:

- Set DATETIME_DD_MM
- Set DATETIME_Y_H
- Set DATETIME_M_S

** Ogni programma va scritto in blocco rispettando il seguente ordine:

- Set
PROG_N_START
- Set
PROG_N_STOP

** Ogni orario sterilizzatore va scritto in blocco rispettando il seguente ordine:

- Set
STERILIZER_PROG_N_START
- Set
STERILIZER_PROG_N_STOP

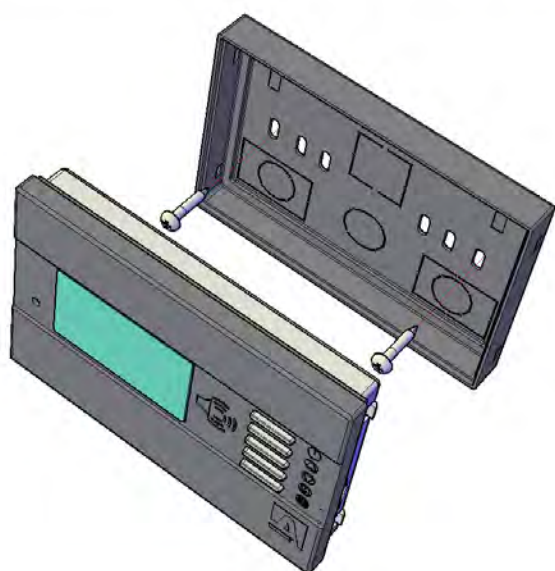

ASSEMBLAGGIO

Il suo montaggio risulta agevole e veloce. basterà avvitare la staffa della consolle direttamente su scatola da incasso tipo 503 utilizzando le viti in dotazione

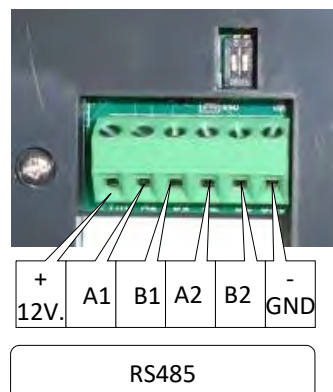

CONFIGURAZIONE RETE RS-485 MODBUS

Connettere il prodotto S-0241-02 o il prodotto S-0277-00 utilizzando il connettore indicato:

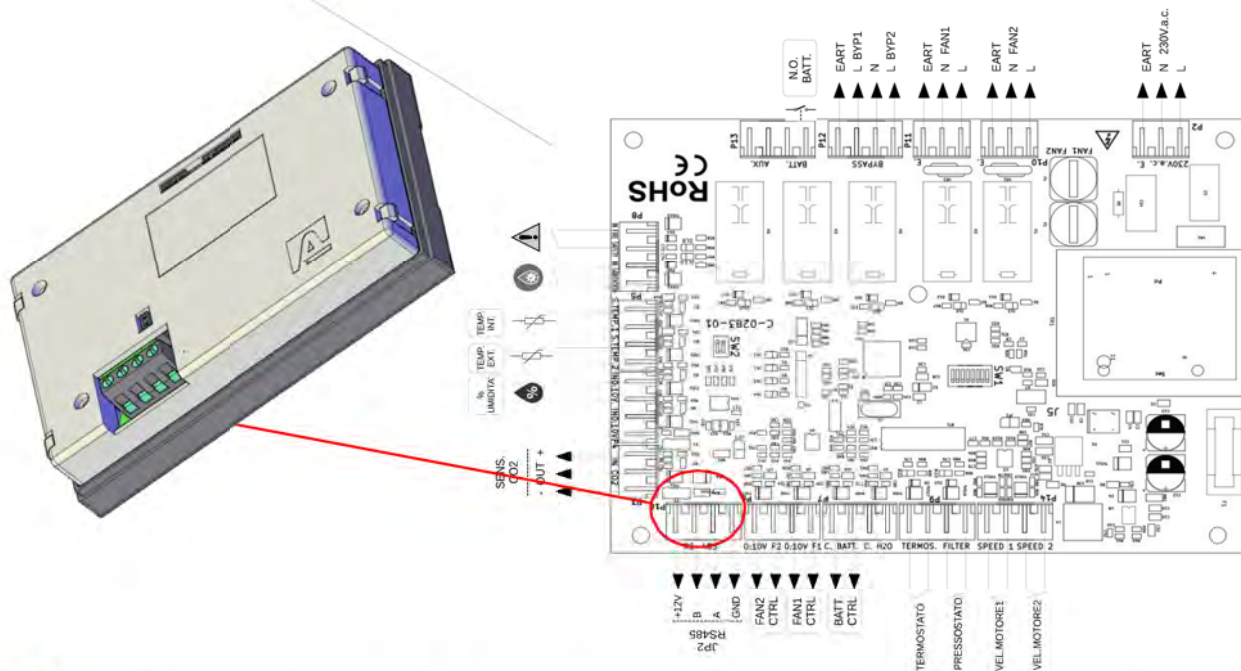

L'alimentazione del Display è fornita dall'UNITA' DI CONTROLLO MOTORI.

NOTA: le attività di installazione vanno affidate a personale specializzato e qualificato.

Collegare il display alla scheda di controllo (connettore P16) più vicina, secondo la modalità illustrata nella pagina precedente utilizzando un cavo, avendo cura di collegare anche l'alimentazione (+12V e GND).

Collegare tra di loro le unità Slave (max 32) con cavo in parallelo rispetto alla prima.

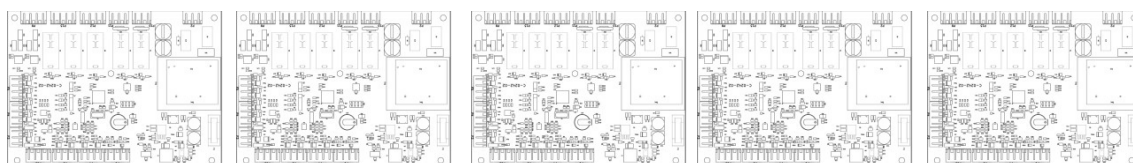

S-0241-02 S-0277-00	S-0242-02 S-0283-00 Indirizzo n°1	S-0242-02 S-0283-00 Indirizzo n°2	S-0242-02 S-0283-00 Indirizzo n°3	S-0242-02 S-0283-00 Indirizzo n°4	S-0242-02 S-0283-00 Indirizzo n°5
--------------------------------------	---	---	---	---	---

+12 / A1/ B1/ GND

Nota1: Configurare l'indirizzo di rete delle schede SLAVE con un valore progressivo, per la configurazione fare riferimento alla sezione: "SISTEMA ASPIRNOVA - DESCRIZIONE PROTOCOLLO MODBUS UTILIZZATO NELLA COMUNICAZIONE TRA SCHEDA DISPLAY E SCHEDA DI CONTROLLO (FW00071 – FW00055)".

Nota2: Accedere al menù "IMPOSTAZIONE MENU GENERALE" voce "SCHEDE DI CONTROLLO" e attivare le schede presenti in rete. Es.: Se la rete è composta da 5 schede slave impostare il numero 5.

Nota3: La velocità di comunicazione tra le schede SLAVE e la scheda MASTER di default è Baud Rate 115200. Per modificare il valore accedere alle impostazioni del Display accedere al menù "IMPOSTAZIONE MENU GENERALE" voce BAUD RATE, la stessa selezione deve essere fatta su SW1 delle schede SLAVE.

VERSIONE 7
S-02421.0

DISPLAY DI CONTROLLO PER S-0283-01

Il Display

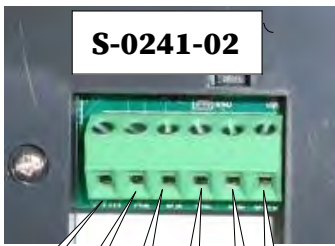

AVVERTENZA

Nel caso in cui l'unità venga collegata a un sistema di supervisione BMS tramite interfaccia RS-485, il display fornito a corredo non risulta più utilizzabile. Il recuperatore non è infatti predisposto per la gestione simultanea di entrambe le modalità di controllo.

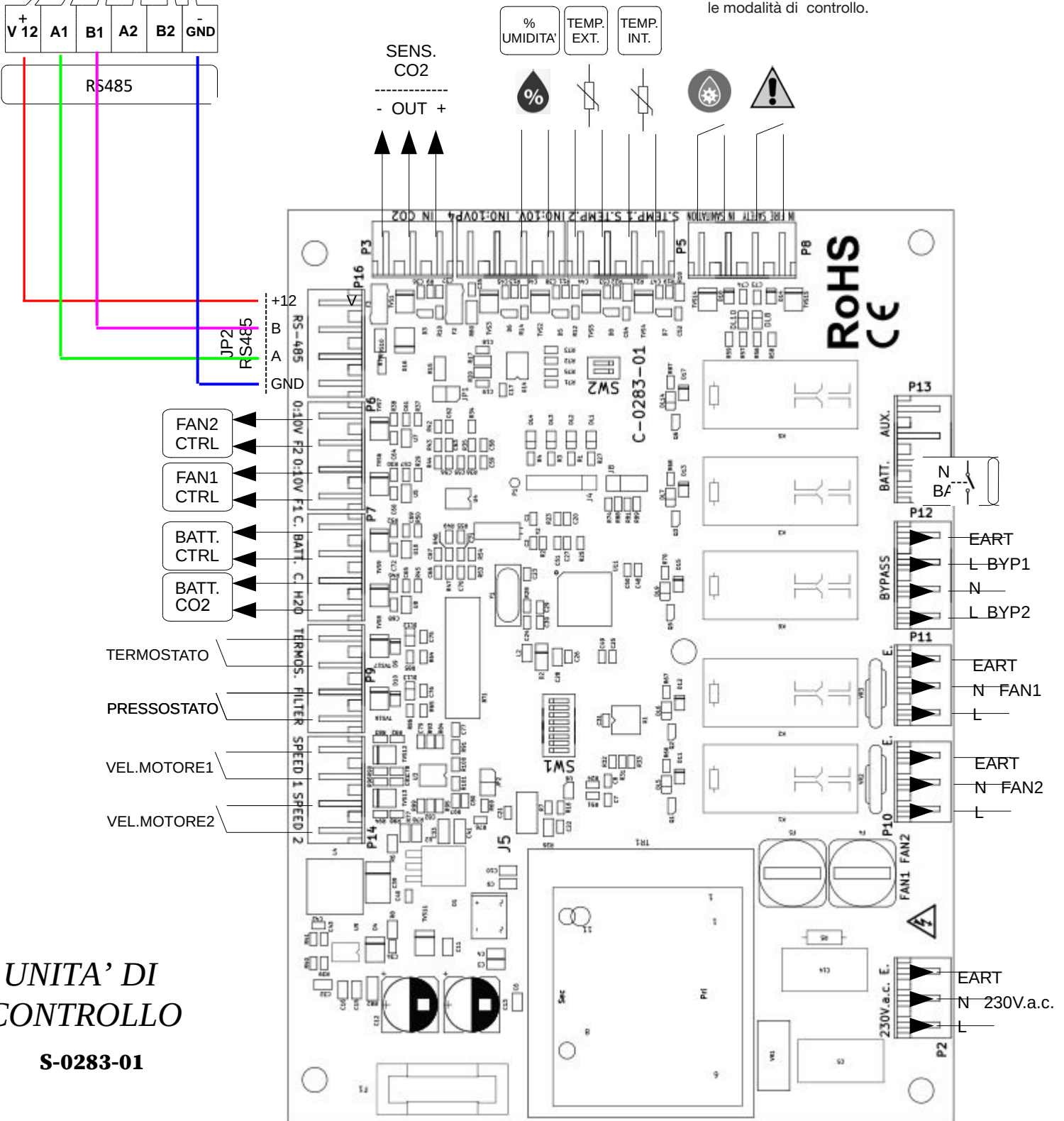

UNITA' DI CONTROLLO

S-0283-01



Garantire un clima ottimale all'interno degli ambienti è fondamentale per la nostra salute, per il nostro benessere e anche per la nostra capacità produttiva. Considerando che trascorriamo la maggior parte del nostro tempo all'interno di spazi chiusi, Lindab si pone come obiettivo principale quello di contribuire in maniera tangibile al raggiungimento di un clima indoor che possa migliorare la nostra e la vita di tutte le persone.

Noi di Lindab miriamo inoltre ad assicurare un clima migliore per il nostro pianeta e lo facciamo lavorando in un modo che sia sostenibile sia per le persone che per l'ambiente, sviluppando soluzioni di ventilazione efficienti dal punto di vista energetico e prodotti per l'edilizia sempre più sostenibili.

[Lindab](#) | For a better climate